



**Manual del Usuario**

**Español**

## **Smart-UPS® SC de APC**

**1000/1500 VA  
110/120/230 VCA**

**Sistema de alimentación ininterrumpida  
para montaje en torre o bastidor de 2U**



## Introducción

El Sistema de Alimentación Ininterrumpida (SAI) de APC ha sido creado para evitar que los apagones totales o parciales, las caídas de tensión y las sobrecargas afecten su equipo. Filtra las pequeñas fluctuaciones en la línea de la red pública y aísla a su equipo de las grandes fluctuaciones, desconectándolo internamente de la línea de la red pública. El SAI suministra constantemente energía proveniente de su batería interna hasta que la línea de la red pública se restablezca a niveles seguros o se descargue totalmente la batería.

## 1: INSTALACIÓN

### Desembalaje

**Atención: Lea la hoja de instrucciones de seguridad antes de proceder a la instalación.**

Inspeccione el SAI inmediatamente después de recibirlo. Si observa daños, informe a su distribuidor y a la compañía de transporte.

El material de embalaje es reciclable; guárdelo para volver a usarlo o deséchelo en forma adecuada.

Inspeccione el contenido de la caja:

**Atención: El SAI viene con la batería desconectada.**

- SAI
- Paquete de bibliografía del SAI que contiene:
  - Documentación del producto, información de seguridad y garantía
  - CD de Manuales del Usuario del Smart-UPS®
  - CD de la Edición Comercial de PowerChute Business Edition®
  - Cable de comunicaciones serie
  - Elementos de ferretería para montaje en bastidor
  - Modelos de 230 V: Dos cables de conexión

### Coloque el SAI

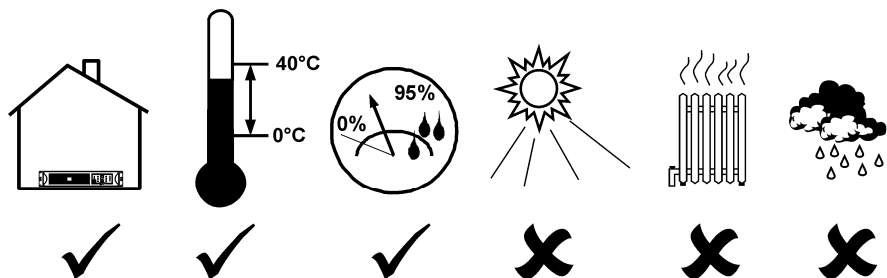

## Configuración en torre

Nota: Las ilustraciones que aparecen en este documento pueden ser diferentes de las correspondientes al hardware real.

1

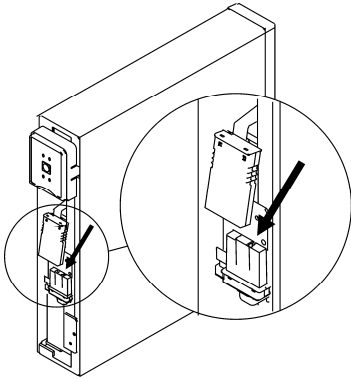

2

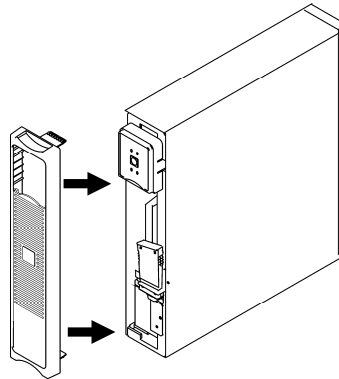

3

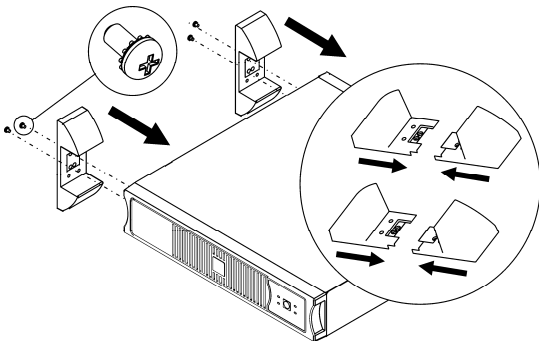

4

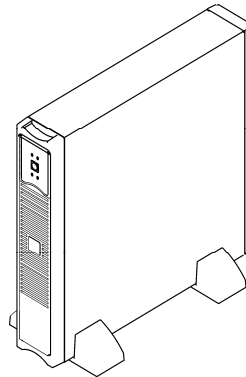

## Montaje del SAI en un bastidor con dos postes

1

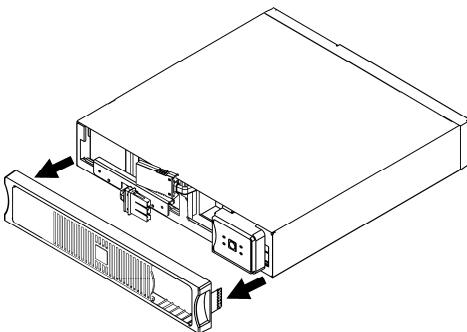

2

Retire los tornillos de soporte de la batería, el soporte de la batería y la batería.

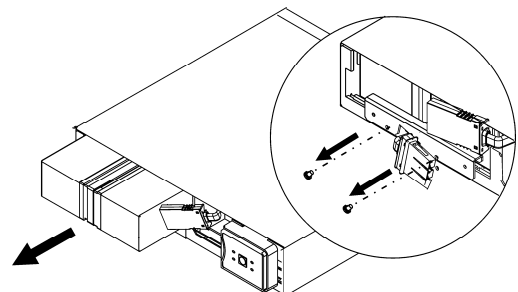

**3**

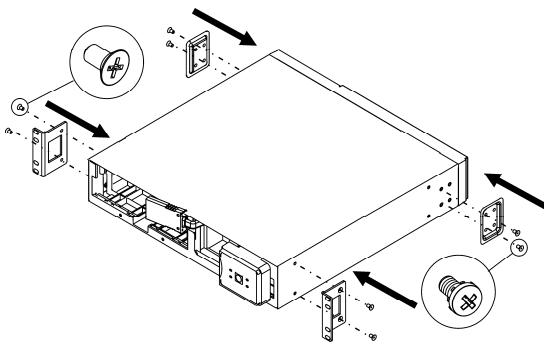

**4** Nota: Para obtener información sobre el conjunto de montaje en bastidor con cuatro postes, consulte el sitio Web [www.apc.com](http://www.apc.com).

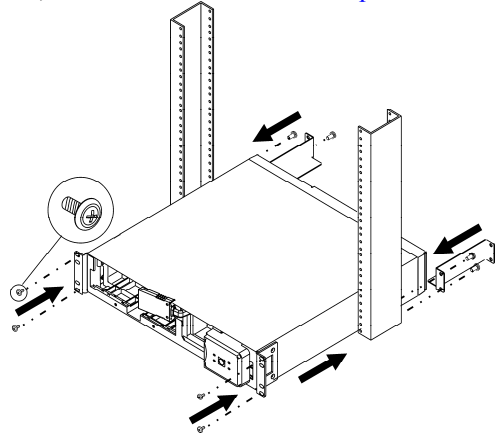

**5** Vuelva a instalar la batería, el soporte de la batería y los tornillos.

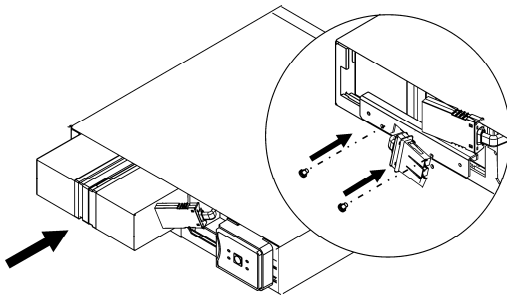

**6**

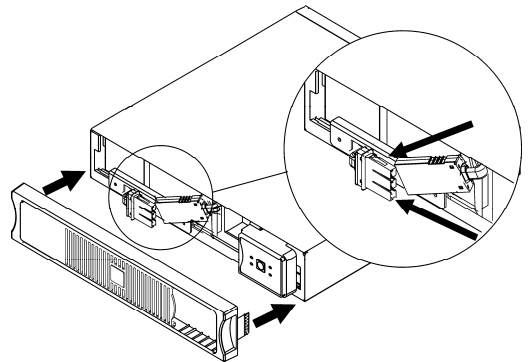

## 2: PUESTA EN MARCHA

### Conecte el equipo al SAI

#### Paneles posteriores

110/120 V:

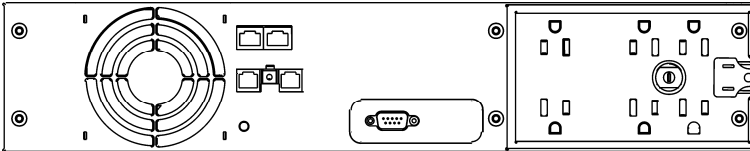

230 V:

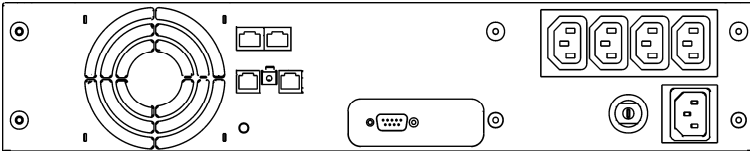

- Nota: Una impresora láser emplea mucha más energía que otros tipos de equipos y puede sobrecargar el SAI.

### Conecte el SAI a la Red (si corresponde)

#### Conectores de red

**Puerto serial**



**Puertos para módem/teléfono/fax**

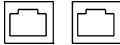

**Puertos de supresión de sobrecargas en red**

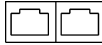

Use únicamente los paquetes de interfaz aprobados por APC.

Use únicamente el cable suministrado para conectarse al puerto serial. Los cables de interfaz serie estándar son incompatibles con el SAI.

El SAI cuenta con puertos de supresión de sobrecargas en módem/teléfono/fax. Conecte una sola línea de módem/teléfono/fax en la ficha de ENTRADA RJ-11 de protección contra sobrecargas en módem/teléfono/fax, ubicada en la parte posterior del SAI. Use cable telefónico (no provisto) para conectar la ficha de SALIDA a un puerto para módem/teléfono/fax.

El SAI también cuenta con la función de supresión de sobrecargas en red. Conecte un cable de red 10 Base-T / 100 Base-Tx de una sola línea en la ficha de ENTRADA RJ-45 de protección contra sobrecargas en red, ubicada en la parte posterior del SAI. Use cable telefónico (no provisto) para conectar la ficha de SALIDA a un puerto de red.

## **Encienda el SAI**

1. Enchufe el SAI únicamente a un receptáculo bipolar, trifásico, con descarga a tierra. No use cables de extensión. *Modelos de 110/120 V*: El cable eléctrico está anexo al SAI. El enchufe de entrada es un NEMA 5-15P. *Modelos de 230 V*: El cable eléctrico viene incluido en el paquete de bibliografía del SAI.
2. *Modelos de 110/120 V*: Verifique el indicador de *fallos en el cableado del sitio* , que se encuentra en el panel posterior. Se iluminará si el SAI está enchufado a un tomacorriente de la red pública incorrectamente cableado (vea *Resolución de problemas*).
3. Encienda todo el equipo conectado. Para usar el SAI como interruptor principal de *encendido (on) y apagado (off)*, compruebe que todo el equipo conectado esté encendido.
4. Para encender el SAI, presione el botón situado en el panel delantero.





Nota: La batería se carga completamente durante las primeras cuatro horas de funcionamiento normal. No espere un funcionamiento completo de la batería durante este período de carga inicial. En [www.apc.com](http://www.apc.com) hallará información sobre los tiempos de funcionamiento de la batería.

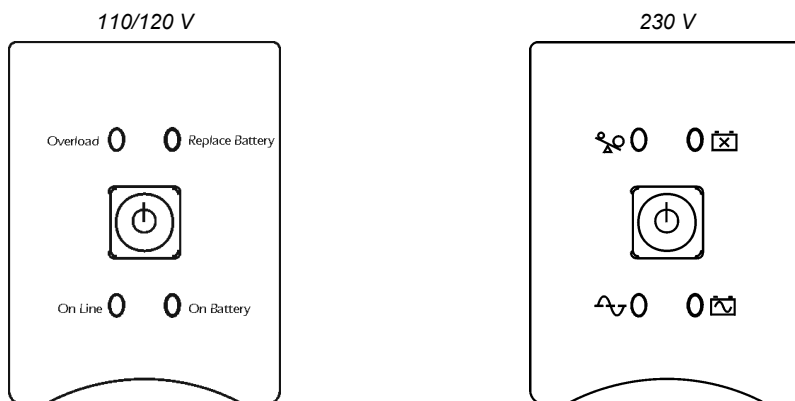

5. Si desea una protección óptima en el sistema de computación, instale la Edición Comercial del programa de administración PowerChute Business Edition para establecer el apagado del SAI y las configuraciones de las alarmas.

### 3: FUNCIONAMIENTO

#### Panel indicador delantero



INDICADOR	DESCRIPCIÓN
En línea 	El SAI está suministrando energía de la red pública al equipo conectado.
Energía de la batería 	El SAI está suministrando energía de la batería al equipo conectado.
Sobrecarga 	Las cargas conectadas están exigiendo más que la clasificación de potencia del SAI.
Reemplazo de la batería/Batería desconectada 	La batería está desconectada o debe ser reemplazada.

CARACTERÍSTICA	FUNCIÓN
Encendido 	Presione este botón para encender o apagar el SAI. (Siga leyendo para informarse sobre capacidades adicionales).
Prueba automática	El SAI realiza una prueba automática durante el encendido y cada dos semanas a partir del encendido (período predeterminado). Durante esta prueba, el SAI hace funcionar brevemente el equipo conectado, suministrando energía de la batería.
Arranque en frío	Suministre energía de la batería al SAI y al equipo conectado en ausencia de voltaje de la red pública (vea <i>Resolución de problemas</i> ). Presione el botón  durante un segundo y luego suéltelo. El SAI emitirá un tono corto y quedará en silencio. Presione y mantenga presionado el botón una vez más, pero durante aproximadamente tres segundos. La unidad emitirá un tono sostenido. Libere el botón en el momento que emite el tono.

## 4: OPCIONES CONFIGURABLES POR EL USUARIO

NOTA: PARA MODIFICAR ESTAS CONFIGURACIONES SE DEBE USAR EL PROGRAMA POWERCHUTE			
FUNCIÓN	VALOR PREDETERMINADO DE FÁBRICA	OPCIONES DISPONIBLES	DESCRIPCIÓN
Prueba automática	Cada 14 días (336 horas)	Cada 7 días (168 horas), Cada 14 días (336 horas), Sólo al arranque, Sin prueba automática	Esta función permite establecer el intervalo que empleará el SAI para realizar la prueba automática.
Identificación del SAI	UPS_IDEN	Hasta ocho caracteres (alfanuméricos)	Use este campo para identificar en forma única al SAI (por ejemplo, el nombre del servidor o el lugar en que se encuentra) para la administración de una red.
Fecha del último reemplazo de batería	Fecha de fabricación	mm/dd/aa	Restablezca esta fecha cuando reemplace el módulo de batería.
Capacidad mínima antes de regresar de un cierre	0 por ciento	0, 15, 50, 90 por ciento	Especifique el porcentaje al cual se cargarán las baterías, después de un cierre por batería baja, antes de suministrar energía al equipo conectado.
Sensibilidad de voltaje  El SAI detecta y reacciona ante distorsiones en el voltaje de línea, transfiriendo el funcionamiento a la batería para proteger el equipo conectado.	Alta	Sensibilidad alta, Sensibilidad media, Sensibilidad baja	Nota: En condiciones en que la calidad del suministro eléctrico no es buena, el SAI puede transferir frecuentemente el funcionamiento a la batería. Si el equipo conectado puede funcionar normalmente en esas condiciones, reduzca el valor de la sensibilidad para poder ahorrar la capacidad de la batería y prolongar la vida útil de la misma.
Demora en la alarma después de un fallo en la línea	5 segundos	Demora de 5 segundos, Demora de 30 segundos, En condición de batería baja, Sin alarma	Establezca la demora para evitar alarmas causadas por problemas de energía menores.

**NOTA: PARA MODIFICAR ESTAS CONFIGURACIONES SE DEBE USAR EL PROGRAMA POWERCHUTE**

FUNCIÓN	VALOR PREDETERMINADO DE FÁBRICA	OPCIONES DISPONIBLES	DESCRIPCIÓN
Demora de cierre	60 segundos	60, 180, 300, 600 segundos	Esta función permite establecer el intervalo que debe transcurrir entre el momento en que el SAI recibe el comando de cierre y el momento en que se efectúa el mismo.
Advertencia de batería baja	2 minutos  La Edición Comercial del programa PowerChute Business Edition permite realizar un cierre automático y sin intervención del usuario cuando quedan aproximadamente sólo 2 minutos de funcionamiento con la batería.	2, 5, 7, 10 minutos  (Los tiempos son aproximados).	El SAI emitirá un tono cuando a la batería le queden 2 minutos de tiempo de funcionamiento.  Cambie la configuración del intervalo de advertencia de batería baja a la cantidad de tiempo requerido por el sistema operativo o por el programa del sistema para apagarse con seguridad.
Demora sincronizada de encendido	0 segundos	0, 15, 45, 75 segundos	Especifique el tiempo que el SAI esperará para encenderse después de que se restablezca el suministro de energía de la red pública (para evitar sobrecargar los circuitos secundarios).
Punto de transferencia alto	<i>Modelo de 110/120 V:</i> 127 VCA  <i>Modelo de 230 V:</i> 253 VCA	<i>Modelo de 110/120 V:</i> 127, 130, 133, 136 VCA  <i>Modelo de 230 V:</i> 253, 257, 261, 265 VCA	Para evitar utilizar innecesariamente la batería, establezca el punto de transferencia alto a un nivel más alto si el voltaje de la red pública es habitualmente alto y el equipo conectado está especificado para funcionar con voltajes de entrada de ese nivel.
Punto de transferencia bajo	<i>Modelo de 110/120 V:</i> 106 VCA  <i>Modelo de 230 V:</i> 208 VCA	<i>Modelo de 110/120 V:</i> 97, 100, 103, 106 VCA  <i>Modelo de 230 V:</i> 196, 200, 204, 208 VCA	Establezca el punto de transferencia bajo a un nivel más bajo si el voltaje de la red pública es habitualmente bajo y el equipo conectado está especificado para funcionar con voltajes de entrada de ese nivel.

## 5: ALMACENAMIENTO Y MANTENIMIENTO

### **Almacenamiento**

Guarde el SAI cubierto, en un lugar fresco y seco, con la batería totalmente cargada.

A temperaturas de -15 a +30 °C (+5 a +86 °F), cargue la batería del SAI cada seis meses.

A temperaturas de +30 a +45 °C (+86 a +113 °F), cargue la batería del SAI cada tres meses.

### **Reemplazo de la batería**

La vida útil de la batería del SAI depende del uso y el lugar en que se use. Prevea cambiar la batería cada tres años.

Este SAI tiene una batería fácilmente reemplazable en funcionamiento. El reemplazo es un procedimiento seguro, aislado de peligros eléctricos. Durante el cambio se pueden dejar encendidos el SAI y el equipo conectado. Consulte a su distribuidor o comuníquese con APC (vea *Información de contacto*) para obtener información sobre baterías de reemplazo.

**Nota: Al desconectar la batería, el equipo deja de estar protegido contra interrupciones en el suministro eléctrico.**

Para obtener información sobre el procedimiento de reemplazo de la batería, consulte los pasos correspondientes en *Montaje del SAI en el bastidor*.



No olvide enviar la batería usada a un centro de reciclado o a APC, en el material de embalaje de la batería nueva.

## 6: RESOLUCIÓN DE PROBLEMAS, ENVÍO Y REPARACIÓN

Use la tabla que hallará a continuación para resolver problemas sencillos en la instalación y el funcionamiento del SAI. Visite [www.apc.com](http://www.apc.com) en caso de problemas complejos del SAI.

PROBLEMA O POSIBLE CAUSA	SOLUCIÓN
<b><i>EL SAI NO SE ENCIENDE</i></b>	
El SAI no está conectado a la fuente de alimentación de la red pública.	Compruebe que el cable eléctrico que conecta el SAI al suministro de energía de la red pública esté firmemente conectado en ambos extremos.
No se ha conectado correctamente la batería.	Asegúrese de que la batería esté conectada correctamente.
No hay voltaje de la red pública o no es suficiente.	Enchufe una lámpara de mesa para comprobar que el suministro de energía de la red pública al SAI funcione correctamente. Si la luz es muy tenue, haga inspeccionar el voltaje de la red pública.
<b><i>EL SAI NO SE APAGA</i></b>	
Fallo interno del SAI.	No use el SAI. Desenchufe el SAI, desconecte la batería y hágalo reparar inmediatamente.
<b><i>EL SAI EMITE UN SONIDO DE ALARMA OCASIONALMENTE</i></b>	
El SAI en funcionamiento normal emite un tono cuando recibe energía de la batería.	Ninguna. El SAI protege el equipo conectado de irregularidades ocasionales en el suministro de energía de la red pública.
<b><i>EL SAI NO OFRECE EL TIEMPO DE RESPALDO PREVISTO</i></b>	
La batería del SAI tiene poca carga debido a que se ha producido recientemente una interrupción en el suministro eléctrico o a que está cerca del fin de su vida útil.	Cargue la batería. Se debe recargar la batería después de un corte prolongado; la batería se desgasta más rápido si se la hace funcionar con frecuencia o a altas temperaturas. Si se está por agotar la vida útil de la batería, puede ser aconsejable reemplazarla aunque todavía no se haya iluminado el indicador de <i>replace battery</i> ( <i>reemplazo de la batería</i> ).
<b><i>LOS INDICADORES EN LÍNEA Y DE SOBRECARGA SE ILUMINAN Y APAGAN INTERMITENTEMENTE, Y EN FORMA ALTERNATIVA</i></b>	
PowerChute apagó el SAI.	Ninguna. El SAI volverá a encenderse cuando se restablezca el suministro de energía de la red pública.
<b><i>LOS INDICADORES EN LÍNEA Y CON ENERGÍA DE LA BATERÍA SE ILUMINAN Y APAGAN INTERMITENTEMENTE O EL INDICADOR DE SOBRECARGA SE ILUMINA Y APAGA INTERMITENTEMENTE</i></b>	
Fallo interno del SAI. El SAI se apagó.	No use el SAI. Apague el SAI, desenchufe la batería y hágalo reparar inmediatamente.
<b><i>TODOS LOS INDICADORES ESTÁN APAGADOS Y EL SAI ESTÁ ENCHUFADO A UN TOMACORRIENTE DE PARED</i></b>	
El SAI está apagado o la batería está descargada debido a una interrupción prolongada en el suministro eléctrico.	Ninguna. El SAI volverá a funcionar normalmente cuando se restablezca el servicio y la batería tenga suficiente carga.

PROBLEMA O POSIBLE CAUSA	SOLUCIÓN
<b>EL INDICADOR DE SOBRECARGA ESTÁ ILUMINADO Y EL SAI EMITE UN TONO CONSTANTE DE ALARMA</b>	
El SAI está sobrecargado. El equipo conectado está recibiendo más VA que el que el SAI puede soportar.	<p>El equipo conectado supera la “carga máxima” especificada.</p> <p>La alarma permanecerá activada hasta que se elimine la sobrecarga. Para eliminar la sobrecarga, desconecte todos los equipos que no sean esenciales del SAI.</p> <p>El SAI continuará suministrando energía mientras esté encendido y no se active el disyuntor; el SAI no suministrará energía de la batería si se produce una interrupción en el voltaje de la red pública.</p> <p>Si se produce una sobrecarga continua mientras el SAI está siendo alimentado por la batería, la unidad apagará la salida para proteger al SAI contra posibles daños.</p>
<b>EL INDICADOR DE REEMPLAZO DE LA BATERÍA / BATERÍA DESCONECTADA ESTÁ ILUMINADO</b>	
El indicador se ilumina y apaga intermitentemente y se escucha un tono corto cada dos segundos para indicar que la batería está desconectada.	Inspeccione el enchufe de la batería para comprobar que esté bien conectado.
La batería está débil.	Permita que la batería se recargue durante 24 horas. A continuación, realice una prueba automática. Si el problema continúa después de recargar la batería, sustituya la batería.
Fallo en la prueba automática de la batería.	El SAI emite tonos cortos durante un minuto y se ilumina el indicador de <i>replace battery (reemplazo de la batería)</i> . El SAI repite la alarma cada cinco horas. Realice la prueba automática después de que la batería se haya cargado durante 24 horas para confirmar el estado del indicador de <i>replace battery (reemplazo de la batería)</i> . La alarma se detendrá y el indicador luminoso se apagará si la batería no falla en la prueba automática.
<b>EL INDICADOR DE FALLOS EN EL CABLEADO DEL SITIO SITUADO EN EL PANEL POSTERIOR ESTÁ ILUMINADO (SÓLO PARA MODELOS DE 110/120 V)</b>	
Se ha enchufado el SAI en un tomacorriente de la red pública incorrectamente cableado.	<p>Algunos de los problemas que pueden detectarse en el cableado son la ausencia de una conexión a tierra, la inversión de la polaridad neutro-fase y una sobrecarga en el circuito neutro.</p> <p>Comuníquese con un electricista autorizado para que solucione el problema en el cableado del edificio.</p>
<b>SE ACTIVÓ EL DISYUNTOR DE ENTRADA</b>	
El SAI está sobrecargado. Saltó el pistón del disyuntor.	Disminuya la carga en el SAI mediante la desconexión del equipo. Presione hacia adentro el pistón del disyuntor.
<b>EL SAI SE ALIMENTA DE LA BATERÍA A PESAR DE QUE HAY VOLTAJE DE LÍNEA DE LA RED PÚBLICA</b>	
Se activó el disyuntor de entrada del SAI.	Para reducir la carga del SAI, desenchufe el equipo y presione hacia adentro el pistón del disyuntor.
El voltaje de línea es muy alto o bajo, o está distorsionado.	Enchufe el SAI en un tomacorriente que se encuentre en otro circuito, ya que los generadores que funcionan con combustible económico pueden distorsionar el voltaje. Si fuese aceptable para el equipo conectado, reduzca la sensibilidad del SAI (vea <i>Opciones configurables por el usuario</i> ).
<b>INDICADOR LUMINOSO EN LÍNEA</b>	
No hay iluminación.	El SAI recibe energía de la batería o se debe encender el SAI.
El indicador luminoso parpadea.	El SAI está realizando una prueba interna en forma automática.

## **Envío y reparación**

Prepare el SAI para el envío:

Apague y desconecte todo equipo conectado al SAI. Apague el SAI y desconéctelo del tomacorriente de la red pública. Desconecte la batería.

Si necesita reparar el SAI, no lo devuelva al distribuidor. Siga los pasos descritos a continuación:

1. Analice los problemas que se describen en *Resolución de problemas* para solucionar los problemas más comunes.
2. Si el problema continúa, comuníquese con el servicio de atención al cliente de APC desde el sitio Web de APC en [www.apc.com/support](http://www.apc.com/support).
  - Anote el número de modelo del SAI, el número de serie y la fecha de compra. Si llama al servicio de atención al cliente de APC, un técnico le pedirá que describa el problema e intentará resolverlo por teléfono. Si no es posible, el técnico emitirá un número de autorización para la devolución de materiales.
  - Si el SAI se encuentra dentro del período de garantía, la reparación es gratis.
3. Embale el SAI en el material de embalaje original. Si no es posible, visite [www.apc.com/support](http://www.apc.com/support) para obtener información sobre cómo recibir otro embalaje.
  - Embale el SAI correctamente para evitar que se dañe durante el transporte. No use nunca cuentas de plástico esponjoso (Styrofoam) para el embalaje. Los daños producidos durante el transporte no están cubiertos por la garantía.
  - **Las reglamentaciones del Departamento de Transporte de los EE.UU. y de la IATA exigen que DESCONECTE siempre LA BATERÍA antes de enviarla.** El/los módulo/s de batería puede/n permanecer en el SAI; la batería puede permanecer en el SAI.
4. Escriba el número de autorización para la devolución de materiales en el exterior de la caja.
5. Envíe el SAI asegurado y con gastos de transporte prepagados a la dirección indicada por el servicio de atención al cliente.

## **Información de contacto**

Clientes de los EE.UU., visite [www.apc.com/support](http://www.apc.com/support).

Clientes internacionales, visite [www.apc.com](http://www.apc.com), seleccione el país que corresponda del campo de selección de países y luego seleccione la opción *Support (Soporte)* en la parte superior de la página Web.

## 7: INFORMACIÓN ACERCA DE AGENCIAS REGULADORAS Y GARANTÍAS

### Modelos de 110/120 V

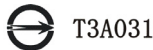

**警告使用者：**  
 這是甲類的資訊產品，在居住的環境中使用時，可能會造成射頻干擾，在這種情況下，使用者會被要求採取某些適當的對策。

Este equipo ha sido probado y se ha determinado que se encuentra dentro de los límites establecidos para dispositivos digitales de Clase A, de acuerdo con la Parte 15 de las reglas de la Comisión Federal de Comunicaciones de los EE.UU. Estos límites han sido establecidos para proporcionar una protección razonable contra interferencias perjudiciales cuando el equipo funciona en entornos comerciales. Este equipo genera, usa y puede irradiar energía de radiofrecuencia y, si no se instala y usa de acuerdo con el manual de instrucciones, puede causar interferencias perjudiciales en las comunicaciones de radio. El uso de este equipo en áreas residenciales puede causar interferencias perjudiciales, en cuyo caso se le solicitará al usuario que las corrija a su propio cargo.

Se deben utilizar cables de señal blindados con este producto para garantizar el cumplimiento de los límites establecidos para la Clase A por la Comisión Federal de Comunicaciones de los EE.UU.

### Modelos de 230 V



Éste es un producto Clase A. En un ambiente residencial, este producto puede causar interferencias de radio, en cuyo caso el usuario deberá hacerse cargo de tomar las medidas correctivas necesarias.

### EC Declaration of Conformity

Date of product declaration **2004**

We, the undersigned, declare under our sole responsibility that the equipment specified below conforms to the following standards and directives:

**Standards to Which Conformity Declared:**

EN62040-1-1; EN55022; EN55024;  
 EN61000-3-2, 3-3, 4-2, 4-4, 4-5, 4-6, 4-8, 4-11;  
 EN60950; IEC60950-1; EN 50091-2

**Application of Council Directives:**

73/23/EEC; 93/68/EEC; 89/336/EEC; 93/68/EEC

**Type of Equipment:**

PowerSupply

**Model Numbers:**

SC10001, SC15001

**Manufacturer's Name and Address:**

American Power Conversion (A.P.C.) Ballybritt Business Park, Galway, Ireland	American Power Conversion Lot 3, Block 14, Phase 3 PEZA, Rosario, Cavite Philippines
American Power Conversion 132 Fairgrounds Rd. West Kingston, RI 02892 USA	American Power Conversion 2nd Street PEZA, Cavite Economic Zone Rosario, Cavite Philippines
APC (Suzhou) UPS Co.,Ltd 339 Suhong Zhong Lu Suzhou Industrial Park Suzhou Jiangau 2215021 P. R. China	American Power Conversion Lot 10, Block 16, Phase 4 PEZA, Rosario, Cavite Philippines
APC India Pvt. Ltd. 187/3, 188/3, Jigani Industrial Area Bangalore, 562106 Kanataka India	APC Brasil LTDA. Al.Xingu, 850 Barueri Alphaville/Sao Paulo 06455-030 Brazil

**Importer's Name and Address:**

American Power Conversion  
 Ballybritt Business Park  
 Galway, Ireland

**Place:** Ray S. Ballard Managing Director, Europe  
 Galway, Ireland *[Signature]* 5 Jan 04

**Place:** Richard J. Everett Sr. Regulatory Compliance Engineer  
 N. Billerica, MA *[Signature]* 5 Jan 04  
 USA

## **Garantía limitada**

American Power Conversion (APC) garantiza que sus productos están libres de defectos en los materiales y la mano de obra durante un período de dos años a partir de la fecha de compra. De acuerdo con esta garantía, la obligación de APC se limita a reparar o reemplazar, a su sola discreción, todo producto defectuoso. Para reparar equipos cubiertos por la garantía se debe solicitar un número de autorización para la devolución de materiales (RMA) al departamento de atención al cliente. Los productos deben devolverse con los gastos de transporte prepagados, una breve descripción del problema, y prueba de la fecha y lugar de compra. Esta garantía no cubre equipos que hayan sido dañados por accidente, negligencia o uso indebido ni que hayan sido alterados o modificados de cualquier forma. La garantía se otorga únicamente al comprador inicial, quien debe haber registrado correctamente el producto dentro de los 10 días de realizada la compra.

CON EXCEPCIÓN DE LAS GARANTÍAS OTORGADAS, AMERICAN POWER CONVERSION NO OTORGA NINGUNA OTRA GARANTÍA EXPRESA NI IMPLÍCITA, COMO POR EJEMPLO, GARANTÍAS DE COMERCIABILIDAD O ADECUACIÓN PARA UN USO EN PARTICULAR. Algunos estados no reconocen la limitación o exclusión de la garantía implícita y por lo tanto, en ese caso, es posible que las mismas no se apliquen para el comprador.

CON EXCEPCIÓN DE LO YA PREVISTO ANTERIORMENTE, APC NO SERÁ, EN NINGÚN CASO, RESPONSABLE POR DAÑOS DIRECTOS, INDIRECTOS, ESPECIALES, INCIDENTALES NI CONSECUENTES QUE SURJAN DEL USO DE ESTE PRODUCTO, AÚN CUANDO HAYA SIDO ADVERTIDA DE LA POSIBILIDAD DE QUE SE PRODUZCAN DICHOS DAÑOS. Concretamente, APC no es responsable por ningún costo, como por ejemplo, ingresos o ganancias perdidas, pérdida de equipos, imposibilidad de usar equipos, pérdida de programas, pérdida de datos, costos de reemplazos, reclamos de terceros o similares.

Derecho intelectual sobre todo el contenido © 2005 de American Power Conversion Corporation. Reservados todos los derechos. Se prohíbe la reproducción total o parcial sin autorización.

APC, el logotipo de APC, Smart-UPS y PowerChute son marcas comerciales registradas de American Power Conversion Corporation. Todas las demás marcas comerciales son propiedad de sus respectivos titulares.