

Wide Dynamic Range Outdoor Day/Night
NETWORK CAMERA
Quick Installation Guide

English | 繁體中文 | 簡體中文 | 日本語 | Français | Español | Deutsch | Português | Italiano | Türkçe | Polski | Русский | Český | Svenska | العربية



IP7142

This guide describes the basic functions of IP7142

All detailed information is described in the user's manual.



Advertencia antes de la instalación

- Apague la cámara de red si aparece humo o algún olor no habitual.



Póngase en contacto con su distribuidor si ocurriera esto.

- Consulte el manual del usuario para ver la temperatura de funcionamiento.

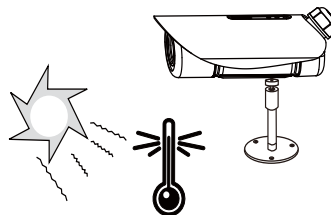

- No coloque la cámara de red sobre superficies que no sean firmes.

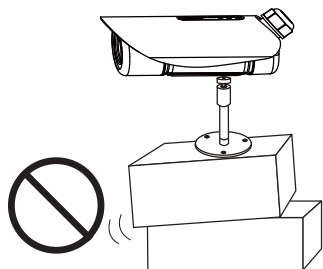

- No toque la cámara de red si hubiera tormentas.

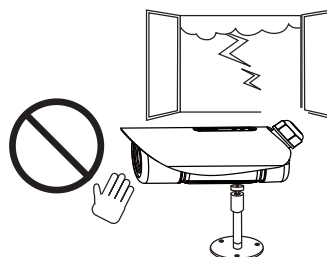

- No inserte ningún objeto en la cámara de red, como agujas.

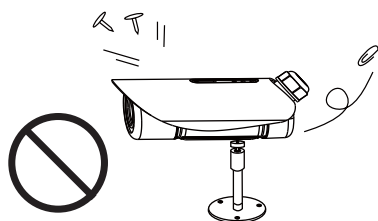

- No deje caer la cámara de red.

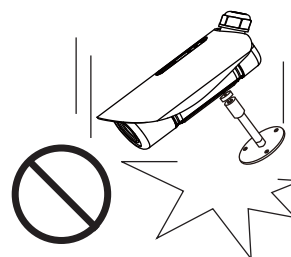

1

Compruebe el contenido del embalaje

● IP7142

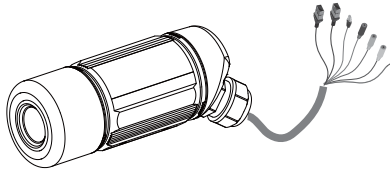

● Visera



● Tornillos

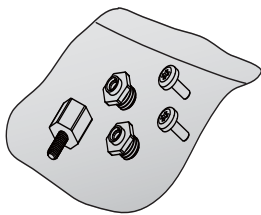

● Base de la cámara



● Adaptador de alimentación

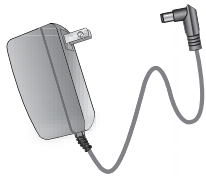

● Gel de sílice

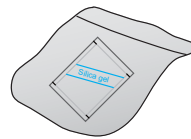

● Acoplador RJ45 hembra/hembra

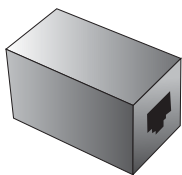

● Guía rápida de instalación

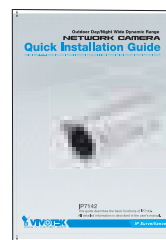

● Tarjeta de garantía



● CD de software



2 Descripción física

● Panel frontal

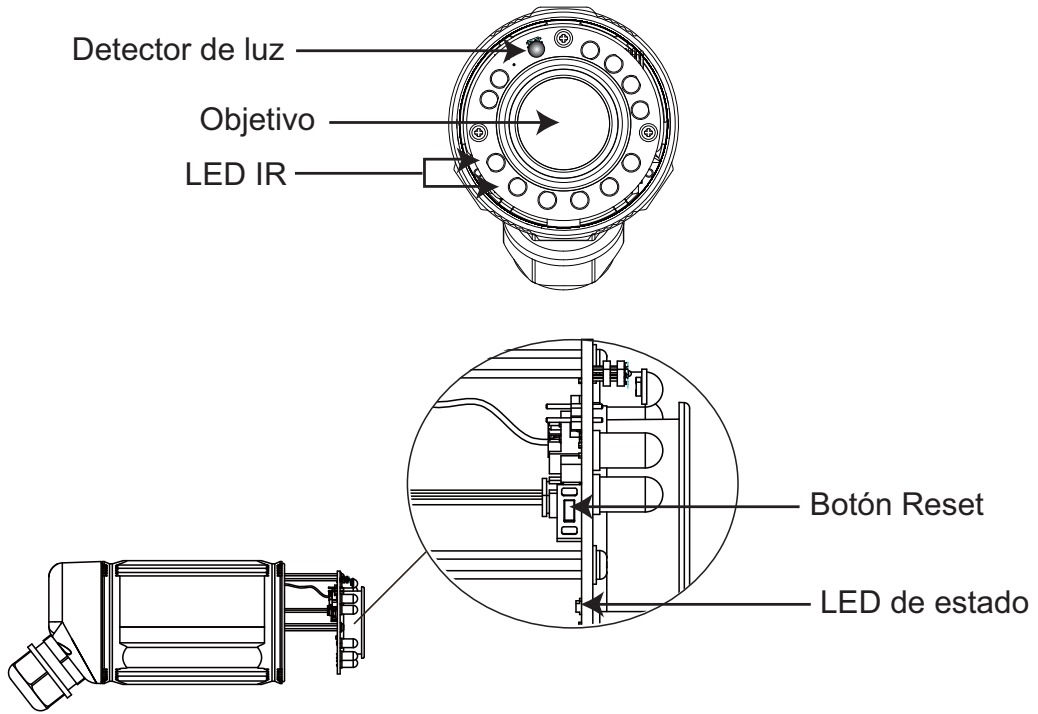

● Conectores

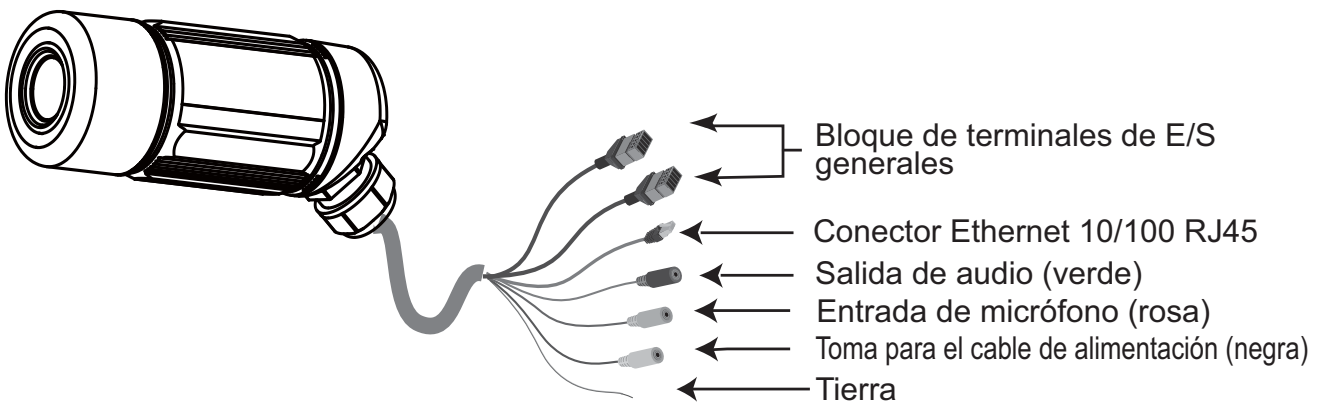

3 Instalación del hardware

1. Abra la tapa del objetivo.
2. Fije la cámara de red a la pared o al techo mediante el soporte de cámara proporcionado.

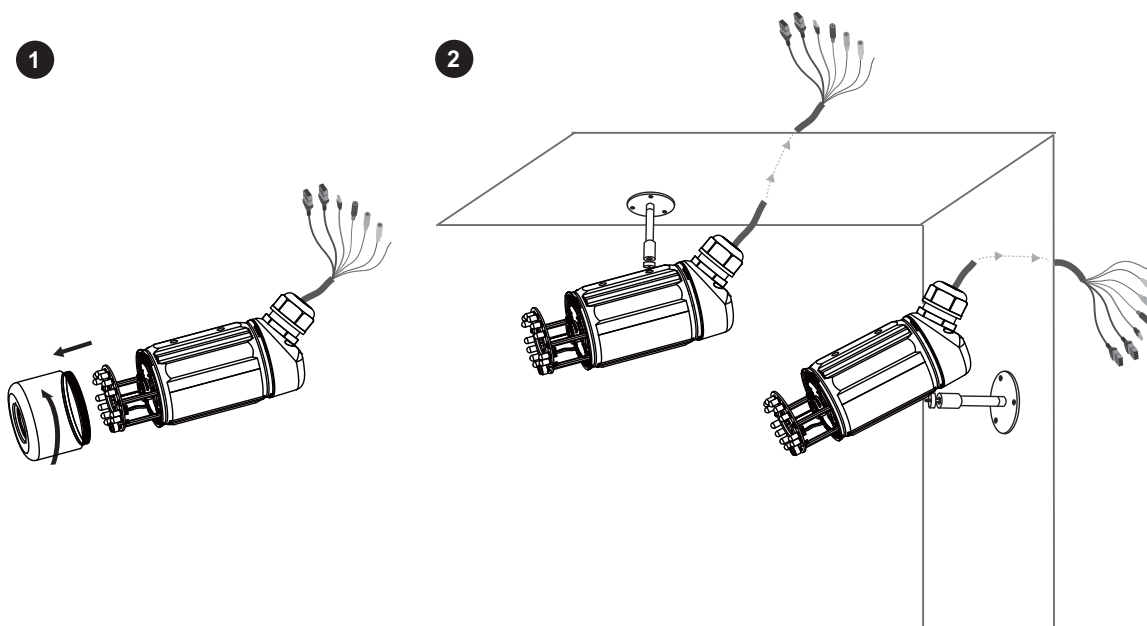

4

Implementación de la red

Conexión general (sin PoE)

1. Si dispone de dispositivos externos, como sensores y alarmas, realice la conexión desde el bloque de terminales de E/S generales.

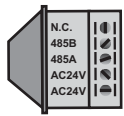

N . C . : Sin conector
4 8 5 B : RS485-
4 8 5 A : RS485+
AC24V: Enchufe CA de 24 V
AC24V: Enchufe CA de 24 V

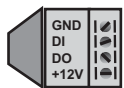

G N D : Tierra
D I : Entrada digital
D O : Salida digital
+ 12 V : Alimentación, 12V CC

2. Utilice el acoplador RJ45 hembra/hembra suministrado para conectar la cámara de red a un conmutador.

Utilice un cable cruzado de Categoría 5 si la cámara de red se conecta directamente al PC.

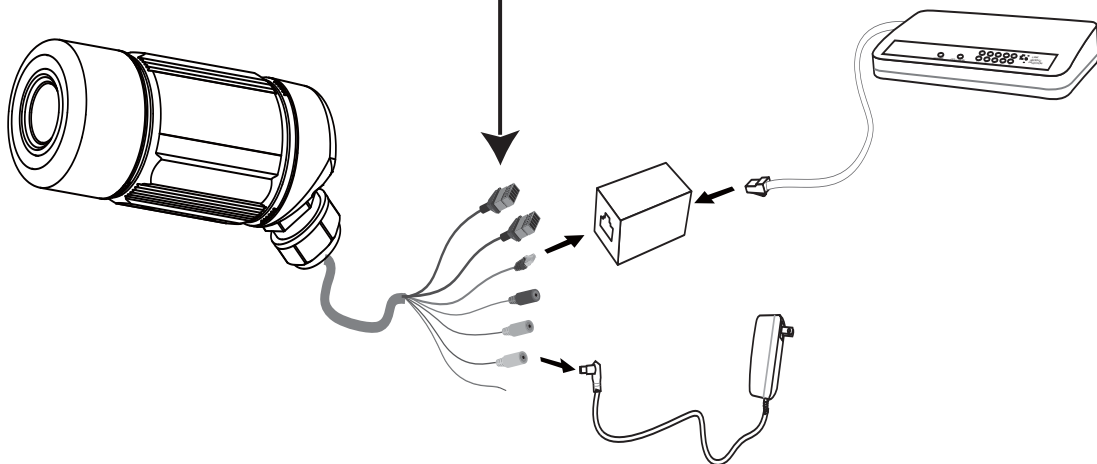

3. Conecte el cable de alimentación desde la cámara de red a una toma de alimentación.

Power over Ethernet (PoE)

● Si se utiliza un conmutador con capacidad para PoE

La cámara es compatible con PoE, lo que permite la transmisión de alimentación y datos a través de un único cable de Ethernet. Consulte la siguiente ilustración para conectar la cámara a un conmutador con capacidad para PoE mediante un cable de Ethernet.

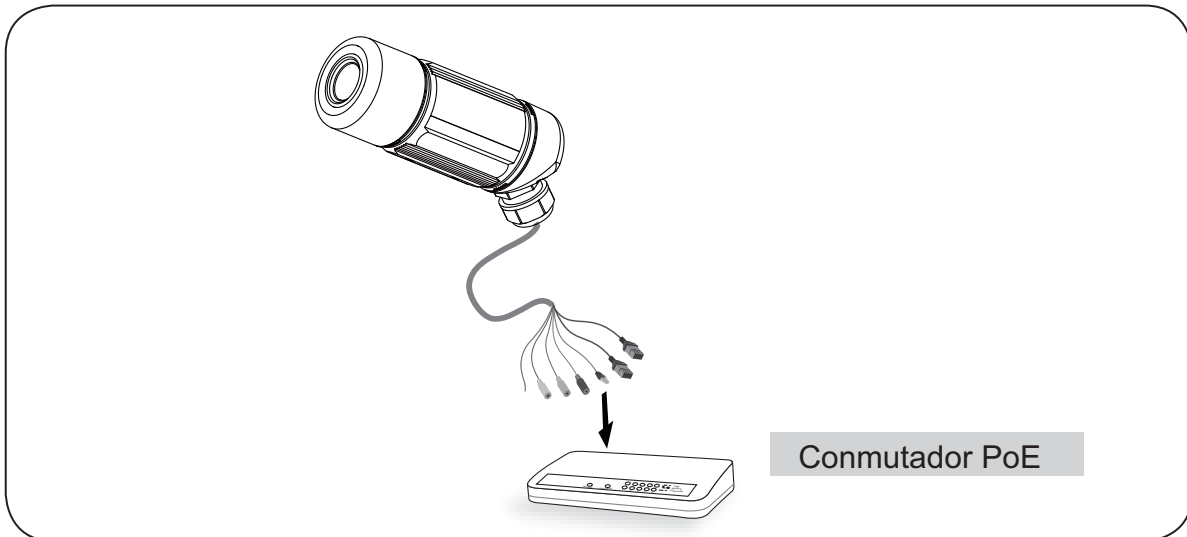

● Si se utiliza un conmutador no PoE

Utilice un inyector de alimentación PoE (opcional) para conectar la cámara con el conmutador no PoE.

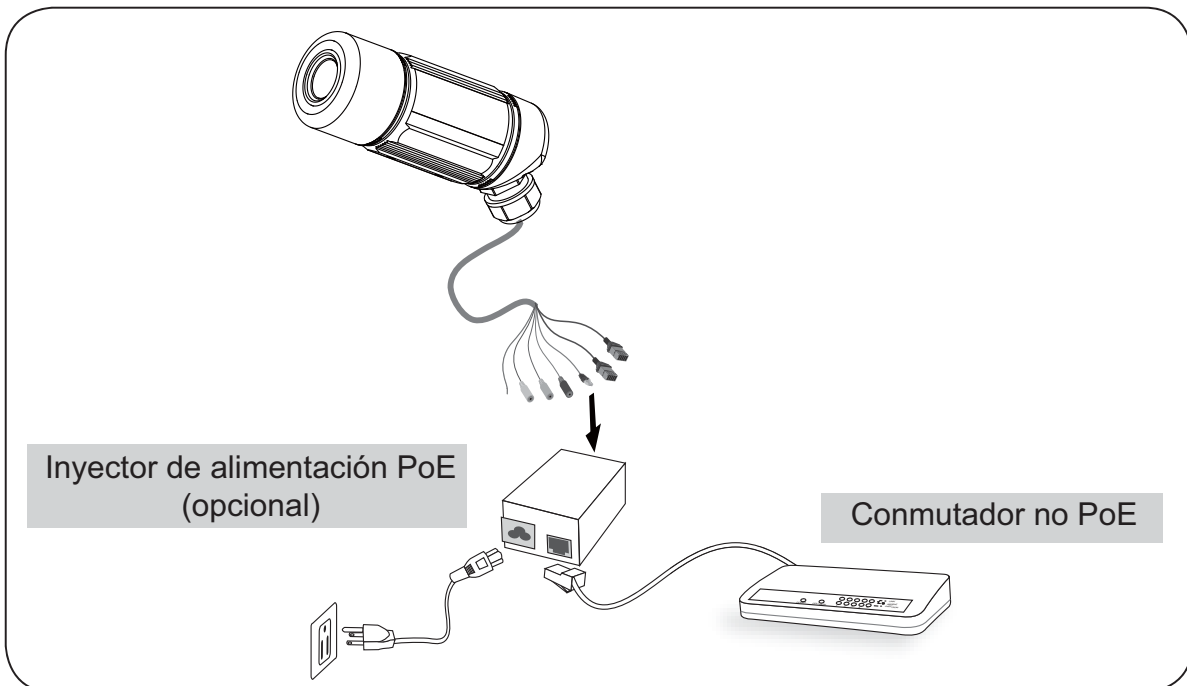

5 Asignación de la dirección IP

1. Ejecute el “Asistente de instalación 2” en el directorio Software Utility del CD de software.
2. El programa realizará un análisis de su entorno de red. Una vez analizada la red, haga clic en el botón “Siguiente” para continuar el programa.



3. El programa buscará los receptores de vídeo, los servidores de vídeo o las cámaras de red de VIVOTEK situados en la misma red local.
4. Haga clic en la dirección MAC que coincida con la que aparece en el lateral de objetivo de la cámara o en el número de referencia que aparece en la etiqueta de cartón para conectar Internet Explorer a la cámara de red.

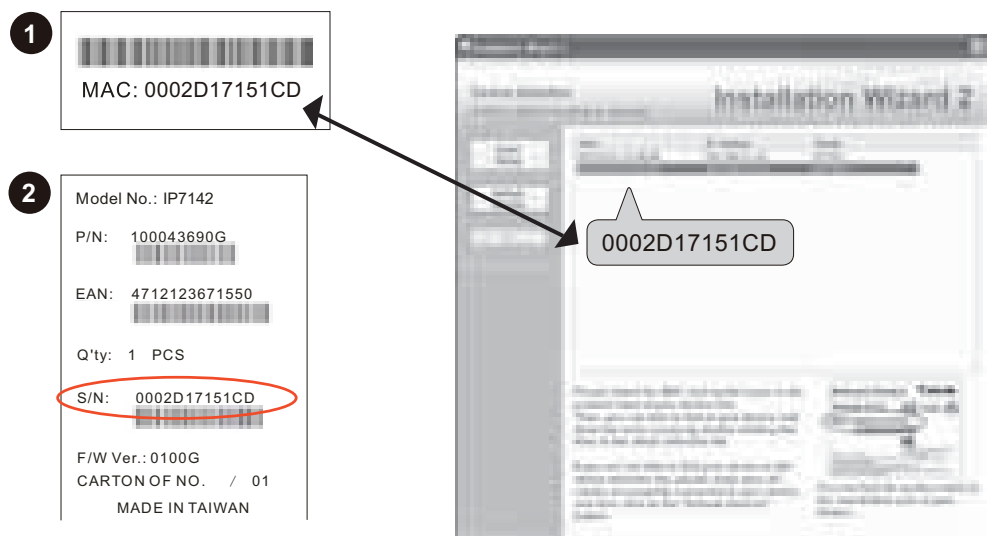

6

Listo para su uso

1. Acceda a la cámara de red desde Internet.
2. Recupere vídeo en directo mediante exploradores web o software de grabación.



Recupere vídeo en directo mediante exploradores web o software de grabación.

3. Desatornille el control de zoom para ajustar el factor de zoom. Cuando termine, fije el control de zoom.
4. Desatornille el control de enfoque para ajustar el intervalo de enfoque. Cuando termine, fije el control de enfoque.

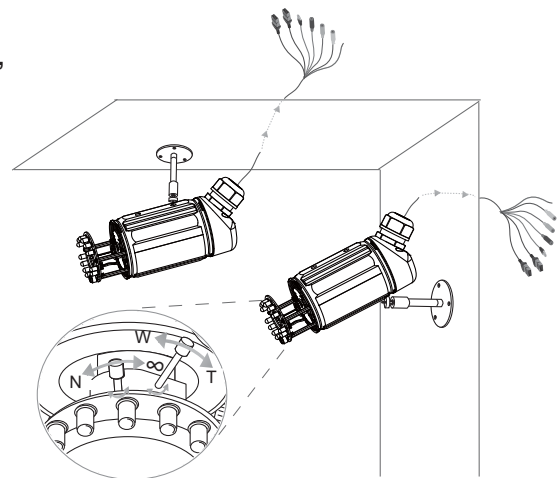

5. Coloque el gel de sílice proporcionado en la Cámara de red y apriete la tapa del objetivo. (Renueve el gel de sílice si abre la tapa del objetivo después de la instalación.)

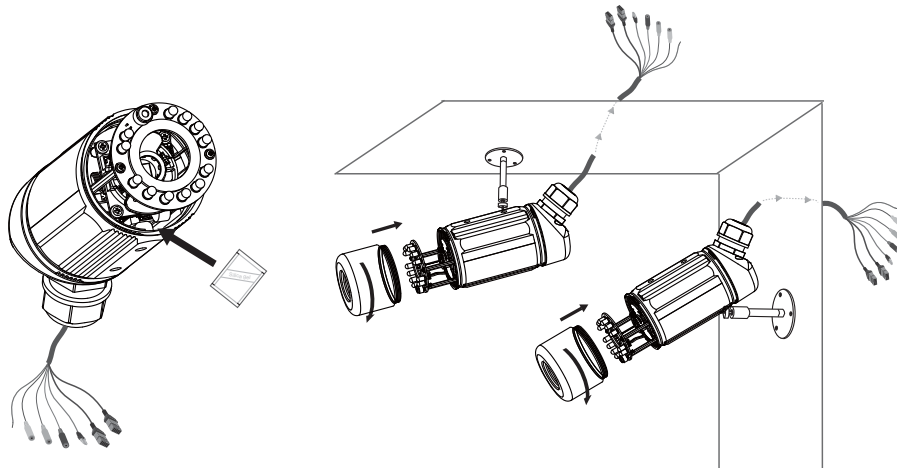

Nota

Si desea utilizar la visera proporcionada para exteriores, siga los pasos siguientes para instalar:

1. Apriete los dos tornillos suministrados.
2. Coloque la visera proporcionada en la Cámara de red y deslícela hasta la posición deseada.
3. Fije la visera con los dos tornillos proporcionados. (Utilice tornillos diferentes para el montaje en techo.)

1

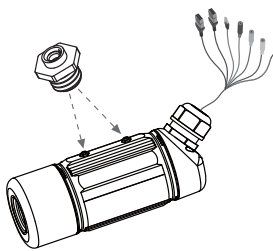

2

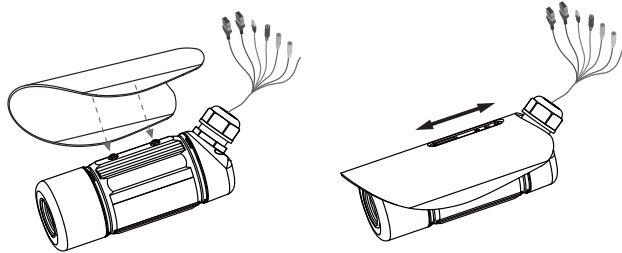

3

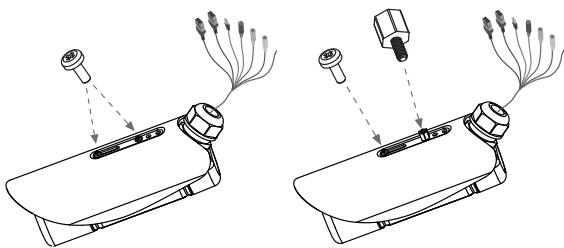

4

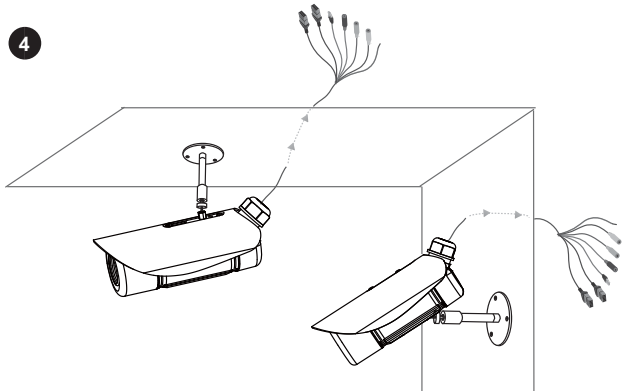

Montaje en pared

Montaje en techo