

Quick Installation Guide

English | 繁體中文 | 簡體中文 | 日本語 | Français | Español | Deutsch | Português | Italiano | Türkçe | Polski | Русский | Český | Svenska | العربية

SD7151

18x Zoom Progressive Scan CCD

Network Camera





Advertencia antes de la instalación

- Apague la cámara de red si aparece humo o algún olor no habitual.



Póngase en contacto con su distribuidor si ocurriera esto.

- Consulte el manual del usuario para ver la temperatura de funcionamiento.

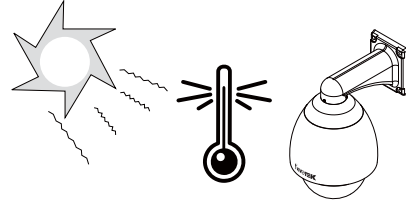

- No desmonte la cámara de red.

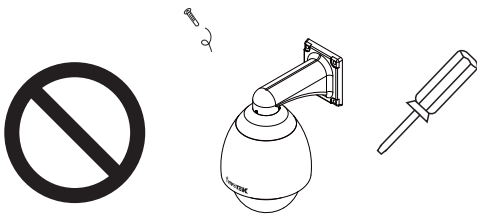

- No toque la cámara de red si hubiera tormentas.

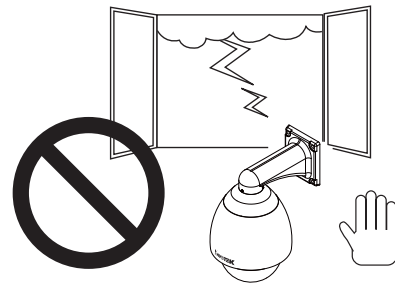

- No inserte ningún objeto en la cámara de red, como agujas.

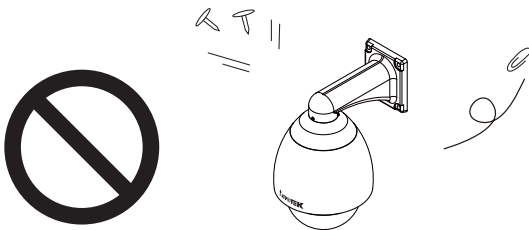

- No deje caer la cámara de red.

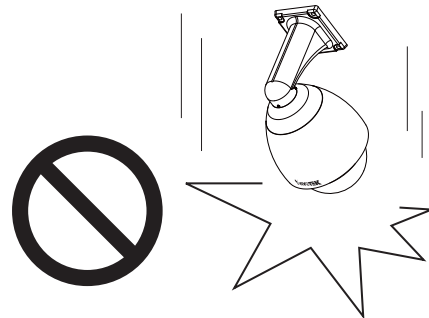

- No realice el giro e inclinación de la Cámara de red con la unidad encendida.

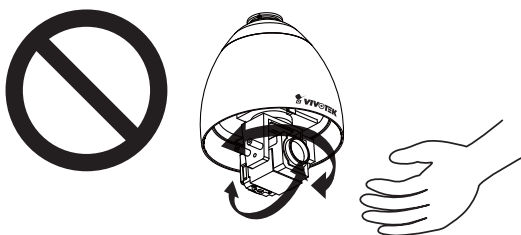

1

Compruebe el contenido del embalaje

● SD7151

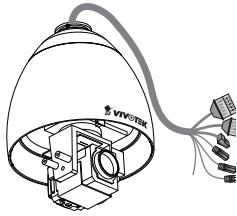

● Cubierta negra / Cubierta del domo

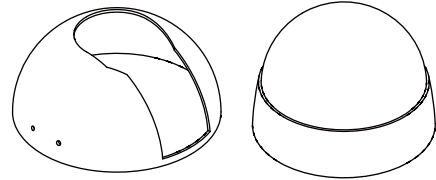

● Adaptador de alimentación

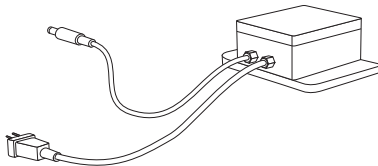

● Soporte de montaje en pared

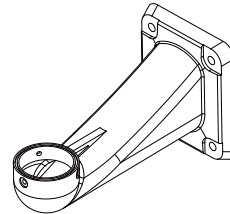

● Junta tórica y tornillos



● Adhesivo de alineación

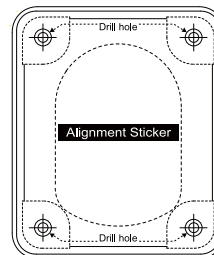

● Acoplador RJ45 hembra/hembra

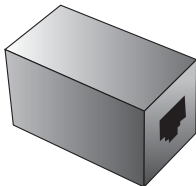

● Guía rápida de instalación

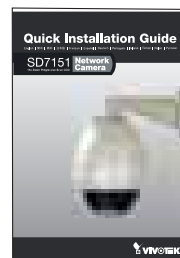

● Tarjeta de garantía



● CD de software



2

Descripción física

Vista interior

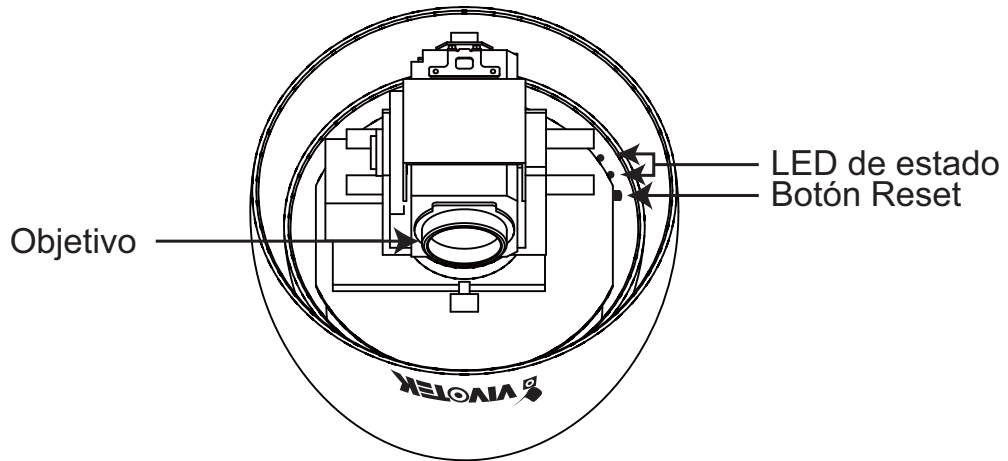

Vista exterior

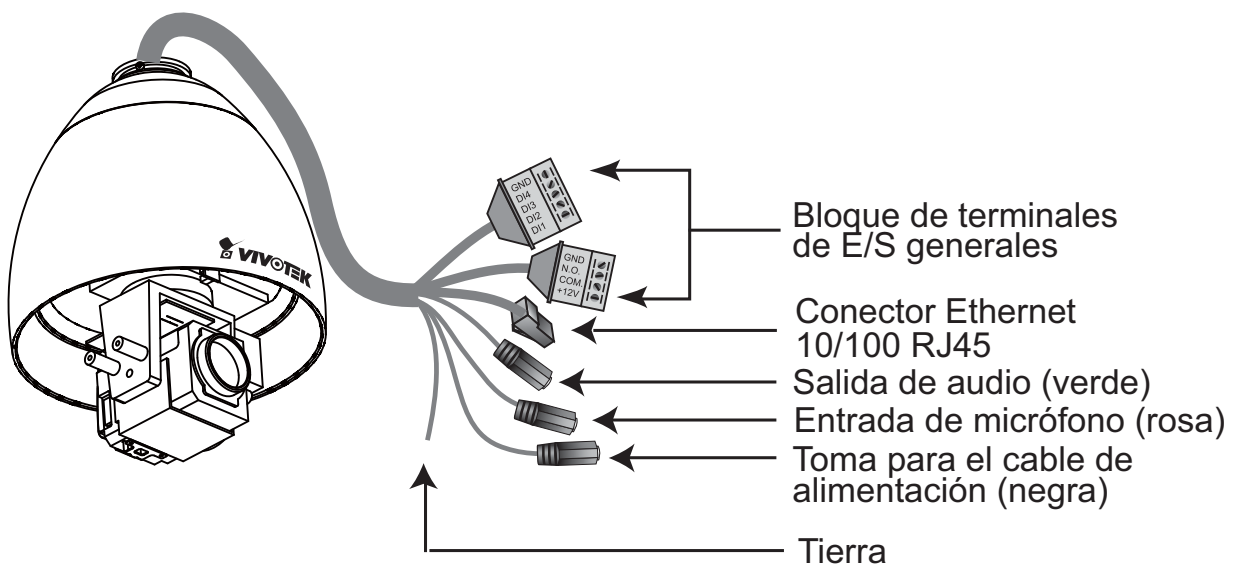

3

Instalación del hardware

● Montaje de la cámara de red

1. Fije a la pared el adhesivo de alineación.
2. Practique cuatro orificios piloto en la pared.
3. Fije la cubierta negra a la cámara de red mediante los cuatro tornillos negros suministrados.
4. Fije la cubierta del domo a la cámara de red y asegúrela girándola a la derecha.
5. Afloje los tres tornillos de la abertura frontal del soporte de montaje en pared.
6. Coloque la junta tórica en la abertura frontal del soporte de montaje en pared.
7. Haga pasar los cables a través de la abertura frontal del soporte de montaje en pared y tire de ellos desde la toma de la pared.
8. Fije la cámara de red al soporte de montaje en pared apretando los tres tornillos en la abertura frontal del soporte de montaje en pared.
9. Fije a la pared el soporte de montaje en pared.

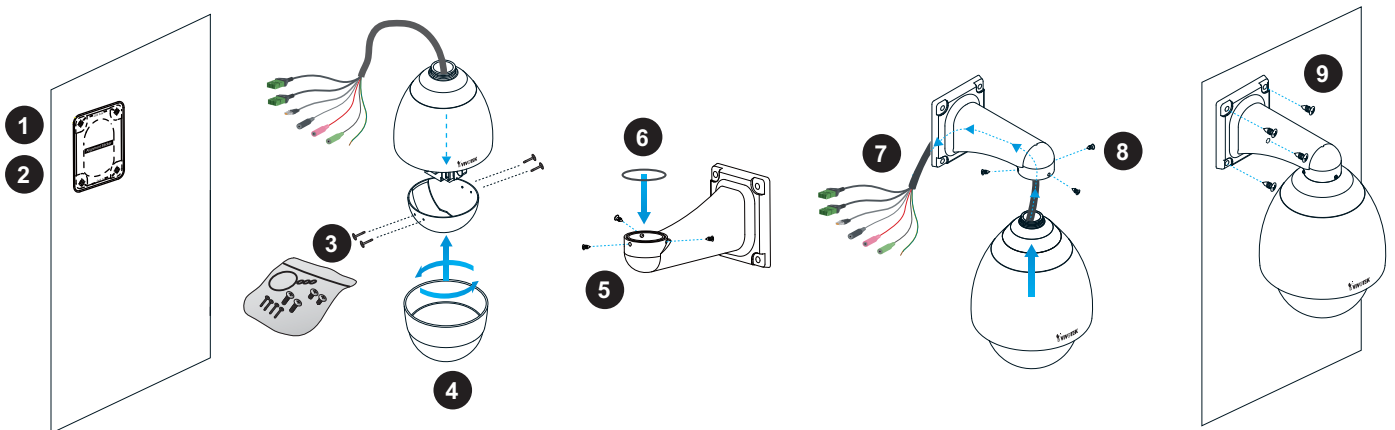

4

Implementación de la red

1. Si dispone de dispositivos externos, como sensores y alarmas, realice la conexión desde el bloque de terminales de E/S generales.

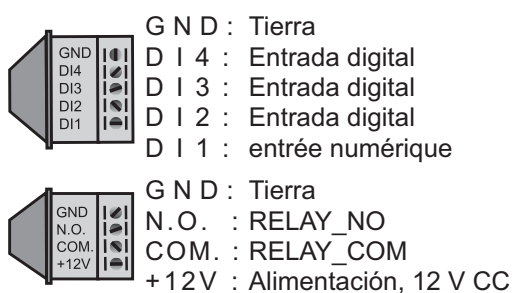

2. Utilice el acoplador RJ45 hembra/hembra suministrado para conectar la cámara de red a un conmutador. Utilice un cable cruzado de Categoría 5 si la cámara de red se conecta directamente al PC.

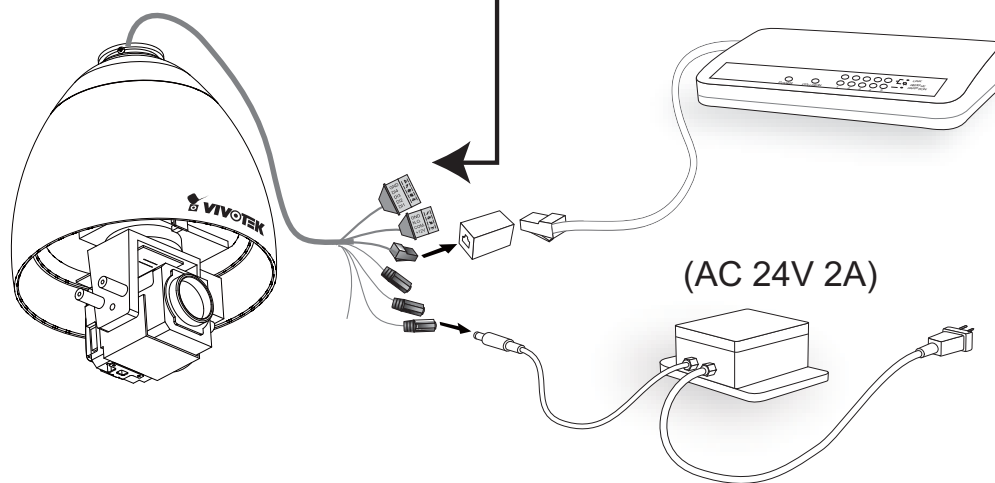

3. Conecte el cable de alimentación desde la cámara de red a una toma de alimentación.

5

Asignación de la dirección IP

1. Ejecute el “Asistente de instalación 2” en el directorio Software Utility del CD de software.
2. El programa realizará un análisis de su entorno de red. Una vez analizada la red, haga clic en el botón “Siguiente” para continuar el programa.



3. El programa buscará los receptores de vídeo, los servidores de vídeo o las cámaras de red de VIVOTEK situados en la misma red local.
4. Haga clic en la dirección MAC que coincida con la que aparece en el lateral de objetivo de la cámara o en el número de referencia que aparece en la etiqueta de cartón para conectar Internet Explorer a la cámara de red.

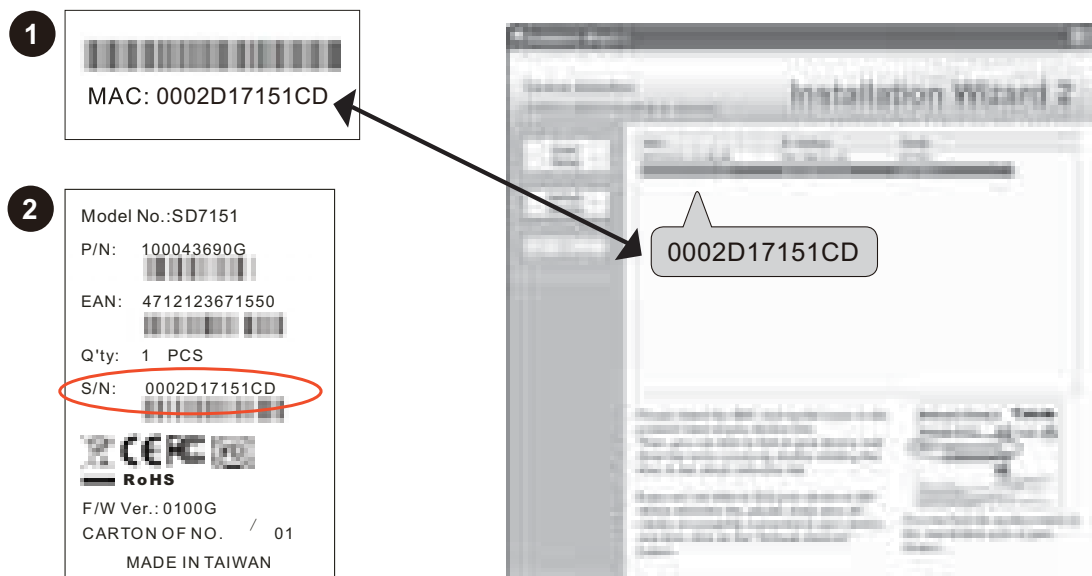

6

Listo para su uso

1. Acceda a la cámara de red desde Internet.
2. Recupere vídeo en directo mediante exploradores web o software de grabación.



Recupere vídeo en directo mediante exploradores web o software de grabación.